

Inbouwvoorschrift Fadini COMBI 787

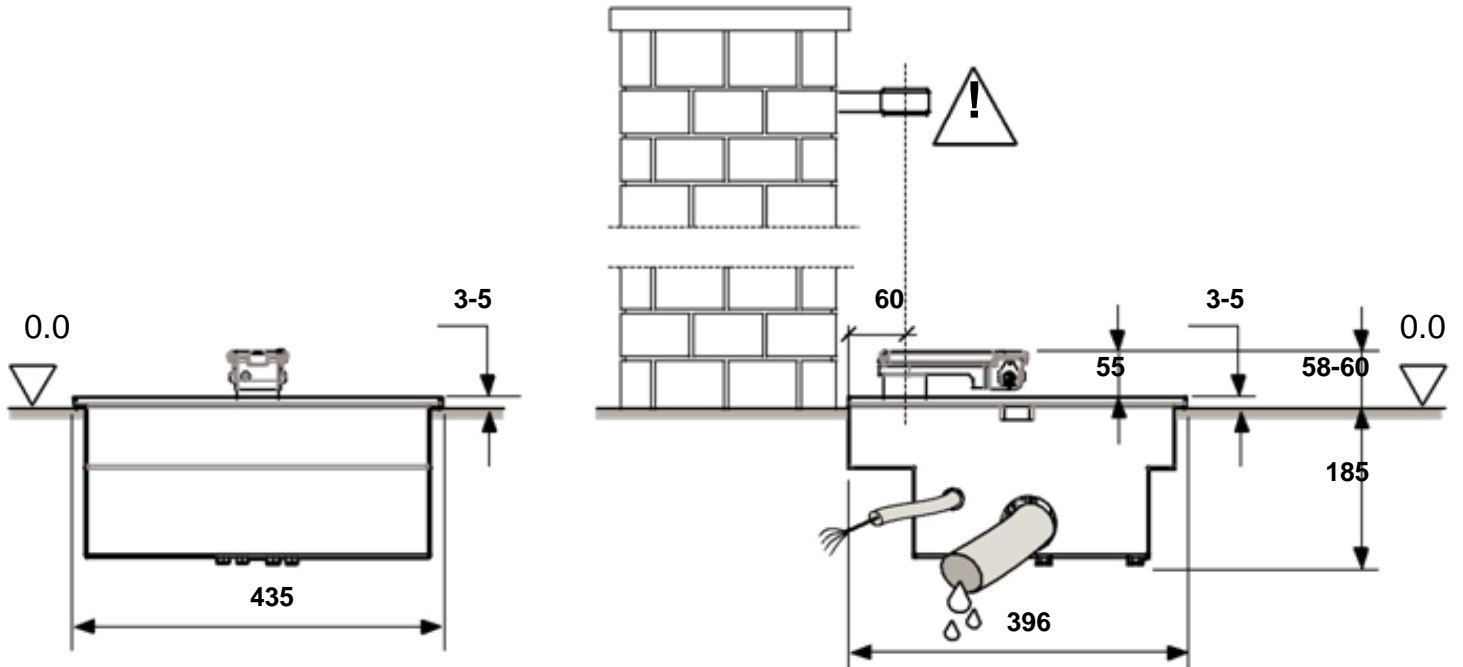

Afb.1

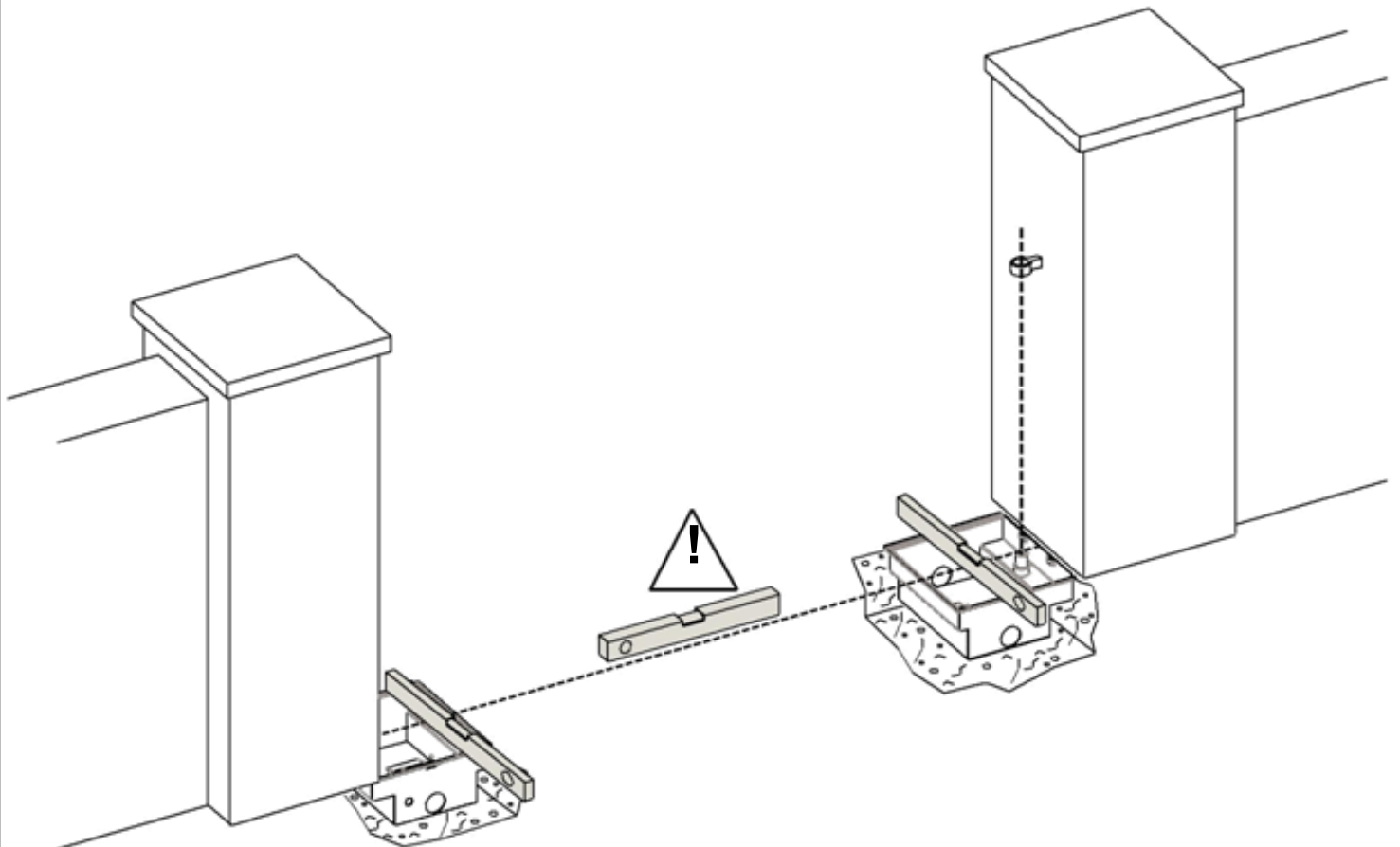

Afb.2

NL - LET OP: montage plek en externe drainage systeem, moet vrij zijn van andere objecten. Zorg ervoor dat de bodem is voldoende vast is om de behuizing in beton te storten.

Graaf een gat, voor de behuizing, aan de voet van de paal/poer (**Afb.1**)

Graaf een mantelbuis in waar de kabels doorheen kunnen worden getrokken vanuit de besturing naar de motorbak. (**Afb.1**).

Stel de behuizing in de betonnen fundering af zodat de bovenste rand van het 3-5 mm boven het maaiveld uitkomt, lijn het gedeelte goed uit (**Afb.1**).

Lijn de bovenste poort scharnier met de binnenste as van de behuizing uit, deze dient perfect te worden genivelleerd (**Afb.2**).

Opmerking: Bekabeling moet minimaal 3x 1,5mm² met aardscherm/aardedraad, als de afstand van 30 meter wordt overschreden wordt er een grotere aderdiameter aangeraden, dit i.v.m. spanningsverlies.

Breng een goede water afvoer aan zodat er geen water ophoping in de motorbak kan optreden (Afb.1).

Met dubbele poort installaties: Zorg er voor dat alle 4 gaten correct zijn uitgelijnd op hetzelfde niveau (**Afb.2**).

Zorg er voor dat er voldoende beton om de randen van de bakken gestort is, aangezien de bouten aan de binnenzijde van de bak duwen in geopende en gesloten stand, de zogeheten mechanische eindaanslagen.